

# W26 RACK TITAN SHIELD WALL

O W26 Rack Titan Shield Wall, da D2W, foi desenvolvido para garantir máxima proteção, robustez e durabilidade aos equipamentos de Datacom, Telecom, CFTV e Automação, sendo ideal para ambientes que exigem proteção eficiente contra poeira.



## INFORMAÇÕES TÉCNICAS DO PRODUTO



### DADOS TÉCNICOS

- **Instalação:** parede
- **Longarina vertical:** Frontal e traseira com furação de 1/2 U para uso de porca gaiola M5.
- **Funcionalidades:** Luminária LED 6W (inclusa) C/ Sensor de Porta e sistema de exaustão com 2 ventiladores bivolt e acionamento por termostato digital.
- **Sistema de Exaustão:** Composto por dois micros ventiladores bivolt com fluxo de ar de 150m<sup>3</sup>/h e nível de ruído de 46 à 50 dB.
- **Filtro de ar:** Manta de filtragem G3;
- **Capacidade Dissipação Térmica:** Até 670W à 35°C com delta T de +10°C



### ESTRUTURA

- **Estrutura:** Em chapa de aço com espessura de 0,9mm
- **Porta Frontal:** Em chapa de aço com espessura de 0,9mm - Folha única com opção de visor em vidro temperado transparente 4mm;
- **Tampa Traseira:** Em chapa de aço com espessura de 0,9mm;
- **Teto e base:** Em chapa de aço com espessura de 0,9mm;
- **Dobradiças:** Dobradiça Oculta c/ pino mola e Abertura de até 120°;
- **Fechadura:** Maçaneta escamoteável com chave e fechamento por varão em 3 pontos e laterais com fecho quarto de volta e chave segredos IL333;



### Garantia

24 meses contra defeitos de fabricação.

### Ambiente de instalação

Interno com condições adversas IP54

### Pintura

Eletrostática Poliéster RAL7035 (Cinza) ou RAL9011 (preto)

### Capacidade de carga

100 kg distribuídos em sua estrutura (estático).

### Opcional

Porta de vidro temperado

### Embalagem

Papelão / Strech Film

### Normas

ANSI/TIA-569-C  
EIA/ECA-310-E

## MODELOS DISPONÍVEIS

# B

### FAMÍLIA 26 - Titan Shield Wall

CÓDIGO	LARGURA (MM)	ALTURA "U"	ALTURA EXT. (MM)	PROFUNDIDADE (MM)	PESO
W26000101	600	16U	844	600	50kg

## DESENHO

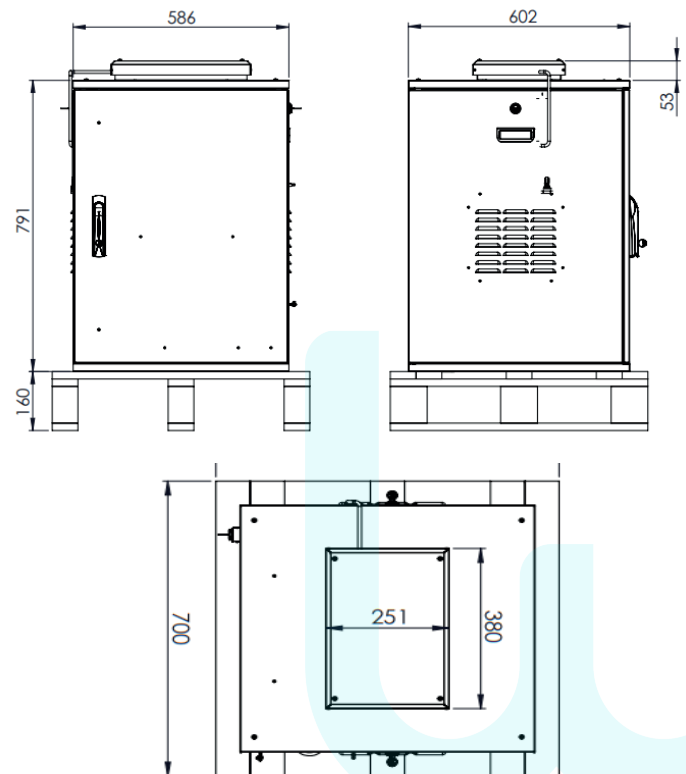
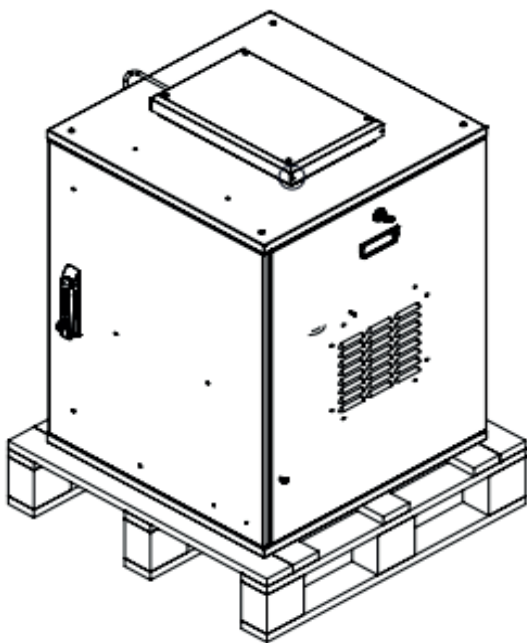

## ACESSÓRIOS

- Bandeja fixa, deslizante e fixação frontal 19"
- Painel cego 19"
- Painel passa cabos
- Régua de tomadas